

Datos Técnicos

Luminaria para uso interior
Factor de Potencia: 1
Lámpara a utilizar:
Maranga 32:
E14 FBT Máx. 2 x 15W
E14 HSGSP/C/UB Máx.2 x 42W
Maranga 50:
E27 FBT Máx. 3 x 18W
E27 HSGSA/C/UB Máx. 3 x 70W

Se recomienda que la instalación sea realizada por un profesional.

Aviso: Si el cable flexible o cordón de esta luminaria está dañado, deberá sustituirse exclusivamente por el fabricante o su servicio técnico o una persona de cualificación equivalente con objeto de evitar cualquier riesgo.

Instrucciones para la limpieza

Utilizar un paño suave, humedecido con agua y detergente neutro si fuera necesario. No utilizar alcohol o otros disolventes.

Technical Data

Light fitting for indoor use only
Power Factor: 1
Bulb to be used:
Maranga 32:
E14 FBT Máx. 2 x 15W
E14 HSGSP/C/UB Máx.2 x 42W
Maranga 50:
E27 FBT Máx. 3 x 18W
E27 HSGSA/C/UB Máx. 3 x 70W

It is recommended that a professional electrician be responsible for installing the light.

Warning: *If the wire or flexible cord is damaged, it must only be changed by the manufacturer, their Service Dept. or qualified personnel in order to avoid risk.*

Cleaning Instructions

Use a soft damp cloth, with soap or neutral detergent. Do not use alcohol or other solvents.

MARANGA

Instrucciones de Montaje / Assembly Instructions



Aislamiento básico más aislamiento reforzado.
Toma de tierra: excluida.

*Basic insulation plus second insulation or both replaced by reinforced insulation.
Earthing: excluded.*



Este símbolo en su equipo o embalaje indica que el presente producto no puede ser tratado como residuo doméstico normal, sino que debe entregarse en el correspondiente punto de recogida de equipos eléctricos y electrónicos. Para recibir información detallada sobre el reciclaje de este producto, por favor, contacte con su ayuntamiento, su punto de recogida más cercano o el distribuidor donde adquirió el producto.

This symbol on the product or its packaging indicates that it must not be treated as household waste. It should, in fact, be handed in at a recognised collection point for recycling electrical and electronic equipment. For more detailed information about the recycling of this product, please contact your local city office, your household waste disposal service or the shop where you purchased the product.

230 V - 50 Hz

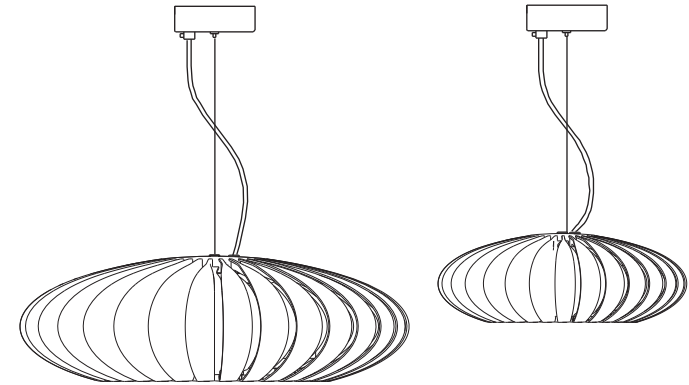

marset
BARCELONA



marset
BARCELONA

1.

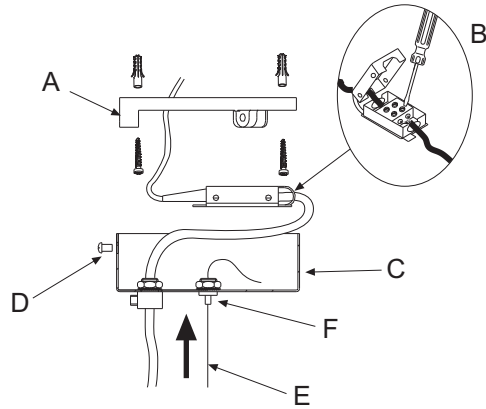

2.

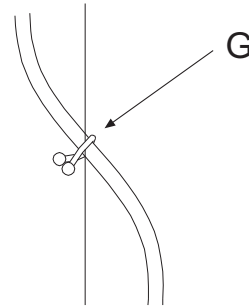

3.1

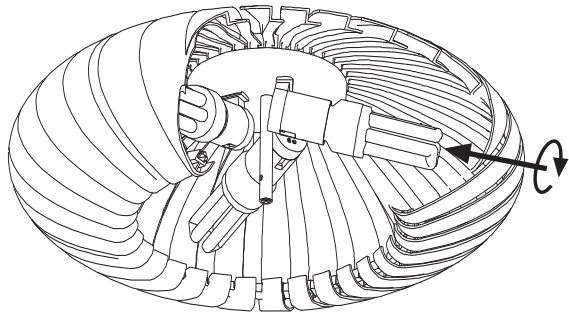

3.2

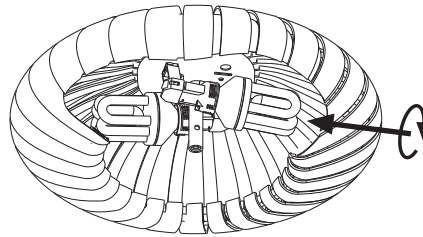

4.1

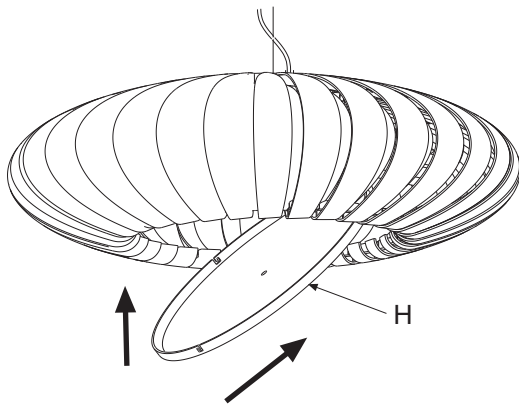

4.2

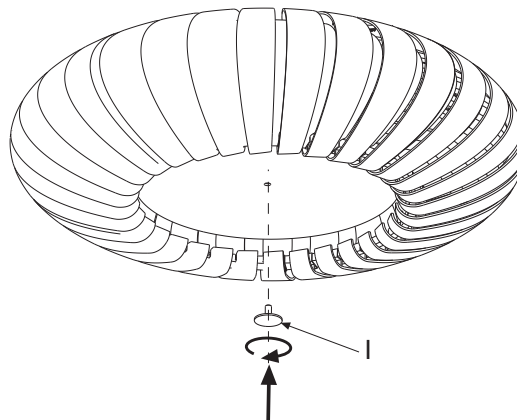

Atención!

Desconectar la conexión a red antes de ser manipulada y realizar el cambio de bombilla sólo cuando ésta se haya enfriado.

Warning!

Disconnect power supply before installation and change the bulb only when cold.

1. Fijar el soporte (A) mediante los tornillos y tacos que se suministran, pasando los cables de red por el orificio. Realizar las conexiones eléctricas en la caja de empalmes (B). Colocar el florón (C) mediante los tornillos suministrados (D). Suspender la lámpara pasando el tensor de acero (E) por el regulador (F).

2. Colocar la abrazadera (G) para fijar el cable eléctrico con el cable de acero.

3. Colocar las bombillas recomendadas (ver Figs.3.1 y 3.2).

5. Colocar el difusor (H) y fijarlo con el tornillo (I) tal y como indican las figuras 4.1 y 4.2.

1. Fix the ceiling plate (A) in position using the anchors and screws provided, passing the power cable through the hole. Connect the wiring in the junction box (B). Attach the canopy (C) to the ceiling plate with the screws provided (D). Hang the lamp by passing the steel wire (E) through the slack adjuster (F).

2. Place the twist lock (G) to join the electrical cord and the steel wire.

4. Insert the recommended bulbs (see Fig.3.1 and 3.2).

5. Insert the diffuser (H) and fix it with the screw (I) as Fig.4.1 and 4.2 show.